

Clapet à Battant

Réf : 0677

INOX - PN16 -

BRIDES

Métal / métal

97/23/CE Catégorie III

Ø	D	L	H	Ps	Pds	
	mm			bar	kgs	
8	1/4					
10	3/8					
15	1/2					
20	3/4					
25	1					
32	1 1/4					
40	1 1/2	40	180	115	16	12,0
50	2	50	200	135	16	17,0
65	2 1/2	65	240	140	16	22,0
80	3	80	260	145	16	26,0
100	4	100	300	160	16	37,0
125	5	125	350	180	16	57,0
150	6	150	400	195	16	83,0
200	8	200	500	245	16	157
250	10	250	600	285	16	203
300	12	300	700	390	16	255
350	14					
400	16					
450	18					
500	20					
600	24					

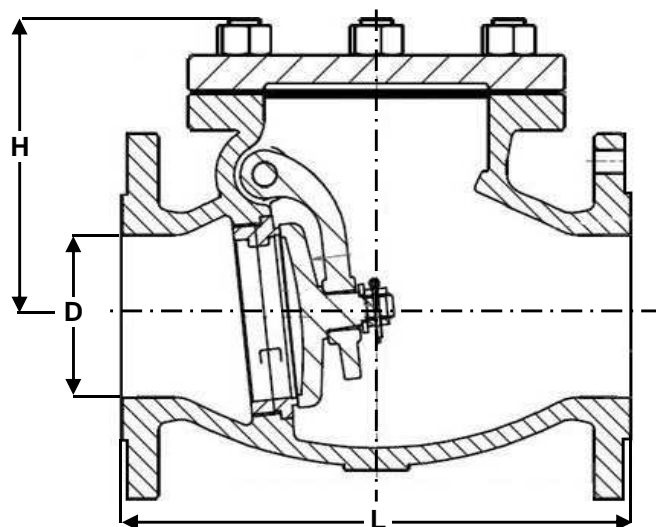

**Montage horizontal /
vertical fluide ascendant**

Conditions de service maximum / Maximum working conditions

Température max. /Max. temperature 300°C **Pression max. / max. pressure** 16B
(ATTENTION ne s'agissant pas d'une pression / température associées, elle peut être déterminée par nos soins)

Matières / Matériaux

CORPS / BODY Inox 316
BATTANT / FLAP Inox 316
SIEGE / SEAT Inox 316

Options / Options