

# Clapet à Battant

Réf : 0603

LAITON - PN10 -

BSP

97/23/CE : produit exclu  
(article 1, paragraphe 3.2)

Ø	D	L	H	Ps	Pds	
	mm			bar	kgs	
8	1/4					
10	3/8	10	47	46	10	0,16
15	1/2	15	47	46	10	0,19
20	3/4	20	53	51	10	0,22
25	1	25	63	61	10	0,37
32	1 1/4	32	74	73	10	0,46
40	1 1/2	37	87	85	10	0,74
50	2	47	97	94	10	1,05
65	2 1/2	55	116	113	10	1,57
80	3	68	135	133	10	1,87
100	4	88	164	166	10	3,76
125	5					
150	6					
200	8					
250	10					
300	12					
350	14					
400	16					
450	18					
500	20					
600	24					

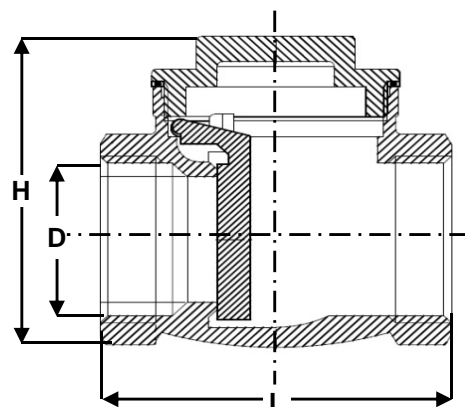

Montage horizontal /  
vertical fluide ascendant

## Conditions de service maximum / Maximum working conditions

Température max. /Max. temperature 100°C

Pression max. / max. pressure 10B

(ATTENTION ne s'agissant pas d'une pression / température associées, elle peut être déterminée par nos soins)

## Matières / Matériaux

CORPS / BODY Laiton  
BATTANT / FLAP Laiton  
AXE / STEM Laiton  
SIEGES /SEAT Laiton

## Options / Options

Etanchéité EPDM  
Pression 16 bars