

# Clapet Double Battant

Réf : 0641

**INOX - PN16 -**

**Sandwich**

**Battants Inox**

97/23/CE Catégorie III

Ø	D	L	H	Ps	Pds	
	mm			bar	kgs	
8	1/4					
10	3/8					
15	1/2					
20	3/4					
25	1					
32	1 1/4					
40	1 1/2					
50	2	70,5	54	109	16	1,60
65	2 1/2	83,5	54	129	16	2,30
80	3	91,5	57	144	16	3,15
100	4	115,5	64	170	16	4,50
125	5	142,5	70	196	16	6,70
150	6	169,5	76	226	16	9,05
200	8	220,5	95	285	16	16
250	10	275,5	108	330	16	26,9
300	12	325,5	144	380	16	38,9
350	14	356	184	440	10	80
400	16	406	191	491	10	106
450	18	467	203	541	10	128
500	20	514	213	596	10	158
600	24	616	222	698	10	225

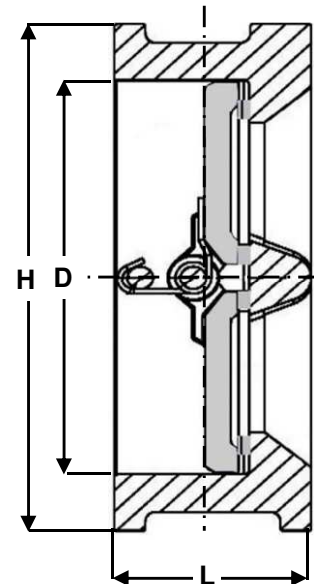

**Montage Toutes postions**

## Conditions de service maximum / Maximum working conditions

**Température max. / Max. temperature** 200°C **Pression max. / max. pressure** 16B  
 (ATTENTION ne s'agissant pas d'une pression / température associées, elle peut être déterminée par nos soins)

## Matières / Matériaux

**CORPS / BODY** Inox A351 CF8M  
**DISQUE / FLAP** Inox A351 CF8M  
**RESSORT / SPRING** Inox 316  
**SIEGES / SEAT** Viton

## Options / Options