

Clapet à Piston

Réf : 0636

ACIER -

PN 20 - 50 - 100

Portée Conique

97/23/CE Catégorie III

Sécurité Feu API 607

ATEX

Ø	40	50	80	100	125	150	200	250	300
	1 1/2	2	3	4	5	6	8	10	12
PN	L								
20	60	60	73	73		98	127	146	181
50	60	60	73	73		98	127	146	181
100	60	60	73	79		136	165	213	229
PN	H								
20	127	150	190	229		279	343	406	483
50	156	165	210	254		318	381	444	521
100	156	165	210	273		356	419	508	559
	D								
	40	50	80	100		150	200	250	300
PN	Pds								
20	5,50	7,00	12,0	18,0		33,0	76,0	120	176
50	6,00	8,00	16,0	25,0		40,0	85,0	127	185
100	6,00	8,00	16,0	29,0		80,0	132	190	195

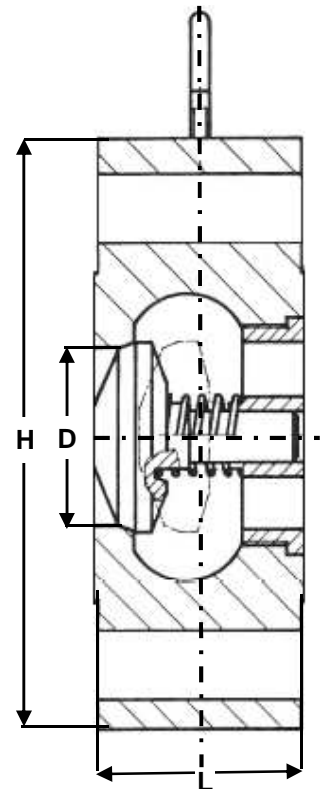

Conditions de service maximum / Maximum working conditions

Température max. /Max. temperature 500°C **Pression max. / max. pressure** 100B
(ATTENTION ne s'agissant pas d'une pression / température associées, elle peut être déterminée par nos soins)

Matières / Matériaux

CORPS / BODY Acier A105
DISQUE / DISC Inox 316
SIEGES / SEAT Métal / Métal
RESSORT / SPRING Inox 304

Options / Options