

Clapet à Piston

Réf : 0635

ACIER -

PN 20 - 50 - 100

Portée Conique

97/23/CE Catégorie III

ATEX

Ø	40	50	80	100	125	150	200	250	300
	1 1/2	2	3	4	5	6	8	10	12
PN	L								
20	60	60	73	73		98	127	146	181
50	60	60	73	73		98	127	146	181
100	60	60	73	79		136	165	213	229
PN	H								
20	82	105	137	175		220	278	337	407
50	92	112	148	180		250	305	360	420
100	94	112	148	191		264	318	398	455
	D								
	40	50	80	100		150	200	250	300
PN	Pds								
20	4,00	6,00	9,00	15,0		27,0	60,0	105	130
50	4,50	6,50	10,0	16,0		29,0	65,0	115	140
100	5,00	6,50	10,0	18,0		35,0	73,0	140	172

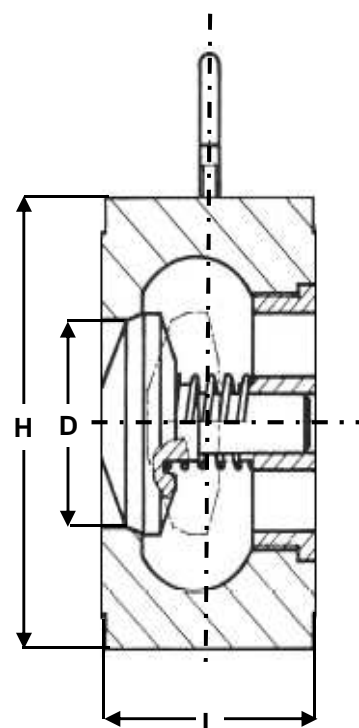

Conditions de service maximum / Maximum working conditions

Température max. / Max. temperature 500°C Pression max. / max. pressure 100B
(ATTENTION ne s'agissant pas d'une pression / température associées, elle peut être déterminée par nos soins)

Matières / Matériaux

CORPS / BODY Acier A105
DISQUE / DISC Inox 316
SIEGES / SEAT Métal / Métal
RESSORT / SPRING Inox 304

Options / Options