

Robinet Tournant Sphérique

Réf : 0241

INOX - 150LBS -

Sandwich " Wafer "

Passage intégral

97/23/CE Catégorie III

ATEX - NACE -

Ø	D	L	H	V	Pds
	mm				kgs
8 1/4					
10 3/8					
15 1/2	15	35	65	131	1,30
20 3/4	20	40	69	131	1,80
25 1	25	46	80	174	2,20
32 1 1/4	32	54	84	174	3,30
40 1 1/2	40	63,5	102	250	3,30
50 2	50	82	111	250	5,50
65 2 1/2	65	103	128	321	9,60
80 3	80	122	138	321	12,8
100 4	100	152	156	381	21,1
125 5	125	196	178	381	37,5
150 6	150	232	266	700	46,1
200 8	200	457	322	700	124,0
250 10					
300 12					
350 14					
400 16					
450 18					
500 20					
600 24					

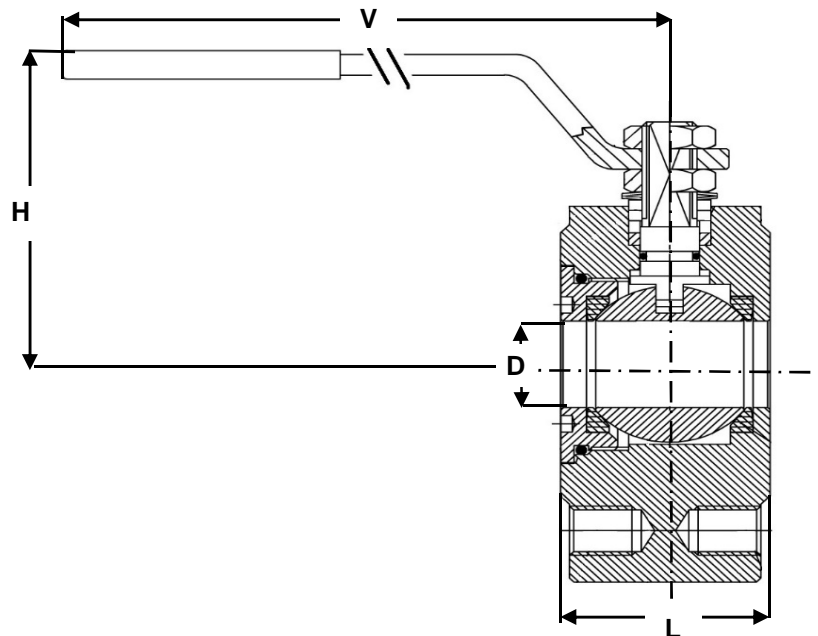

Conditions de service maximum / Maximum working conditions

Température max. /Max. temperature 200°C **Pression max. / max. pressure** 20B
(ATTENTION ne s'agissant pas d'une pression / température associées, elle peut être déterminée par nos soins)

Matières / Matériaux

CORPS / BODY Inox A182 F316
SPHERE / BALL Inox A182 F316
TIGE / STEM Inox A182 F316
SIEGES /SEAT PTFE chargé
P.ETOUPE / G.PACKING PTFE

Options / Options

Actionneur pneumatique
 Servomoteur électrique