

# Robinet Tournant Sphérique

Réf : 0202

**INOX - PN200 -**

**Racc.union BSP - BW**

**Passage intégral**

**97/23/CE Catégorie III**

Ø	D	L	H	V	Pds	
	mm				kgs	
8	1/4	11,1	90	61	83	0,220
10	3/8	11,1	90	61	83	0,220
15	1/2	15,8	90	61	103	0,350
20	3/4	20,5	94	70	103	0,400
25	1	25,4	108	74	151	0,700
32	1 1/4	31,8	116	82	151	1,0
40	1 1/2	38,1	132	89	194	1,7
50	2	50	144	97	194	3,0
65	2 1/2					
80	3					
100	4					
125	5					
150	6					
200	8					
250	10					
300	12					
350	14					
400	16					
450	18					
500	20					
600	24					

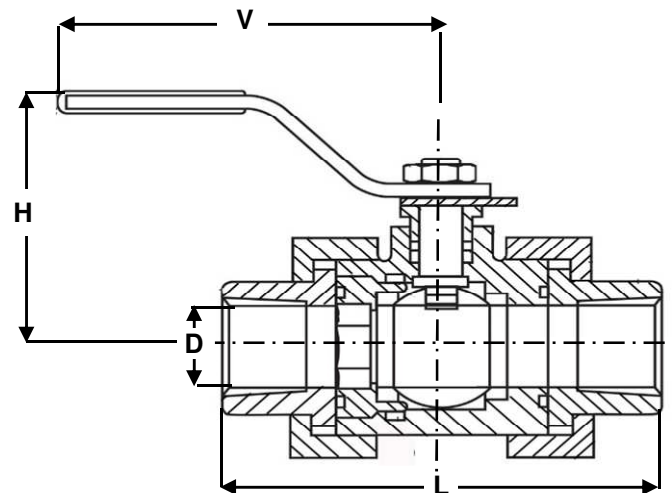

## Conditions de service maximum / Maximum working conditions

**Température max. / Max. temperature** 180°C      **Pression max. / max. pressure** 200B  
(ATTENTION ne s'agissant pas d'une pression / température associées, elle peut être déterminée par nos soins)

## Matières / Matériaux

**CORPS / BODY**                      Inox A351 CF8M  
**SPHERE / BALL**                     Inox A351 CF8M  
**TIGE / STEM**                        Inox 316  
**SIEGES / SEAT**                     PTFE  
**P.ETOUPE / G.PACKING**        PTFE

## Options / Options

