

# Robinet Tournant Sphérique

Réf : 0211

**ACIER - 800LBS -**

**BSP - NPT**

**Passage intégral**

**97/23/CE Catégorie III**

**Sécurité feu BS6755**

**ATEX - Nace MR 01-75**

Ø	D	L	H	V	Pds
mm					kgs
8 1/4	10	67	72	148	0,60
10 3/8	10	67	72	148	0,60
15 1/2	15	75	75	148	0,80
20 3/4	20	90	85	180	1,50
25 1	25	105	95	180	2,00
32 1 1/4	30	120	100	240	3,30
40 1 1/2	38	135	105	240	4,50
50 2	48	155	115	280	6,00
65 2 1/2					
80 3					
100 4					
125 5					
150 6					
200 8					
250 10					
300 12					
350 14					
400 16					
450 18					
500 20					
600 24					

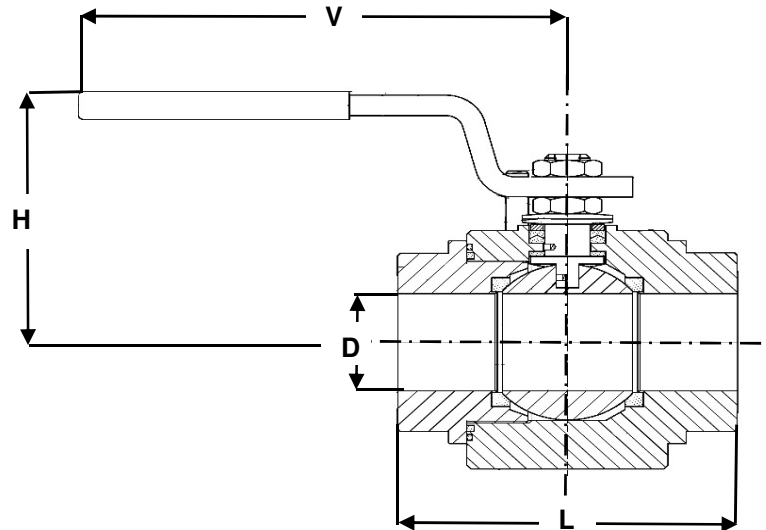

## Conditions de service maximum / Maximum working conditions

**Température max. / Max. temperature** 180°C **Pression max. / max. pressure** 138B  
(ATTENTION ne s'agissant pas d'une pression / température associées, elle peut être déterminée par nos soins)

## Matières / Matériaux

**CORPS / BODY** Acier A105  
**SPHERE / BALL** Inox 316L  
**TIGE / STEM** Inox 316L  
**SIEGES / SEAT** PTFE chargé  
**P.ETOUPE / G.PACKING** Carbongraphite

## Options / Options

Raccordements SW - BW  
 Actionneur pneumatique  
 Servomoteur électrique