

Robinet Tournant Sphérique 3 voies

Réf : 0266

ACIER - PN40 -

Brides

Passage intégral

97/23/CE Catégorie III

SÉCURITE FEU

ATEX

Ø	D	L	H	V	Ps	Pds
	mm				bar	kgs
8 1/4						
10 3/8						
15 1/2	15	150	83	144	40	4,40
20 3/4	20	165	87	144	40	5,85
25 1	25	180	99	175	40	8,57
32 1 1/4	32	190	103	175	40	10,6
40 1 1/2	38	212	119	200	40	14,2
50 2	49	230	126	200	40	20,7
65 2 1/2	63	290	172	400	16	31,4
80 3	75	310	187	400	16	42,4
100 4	99	365	214	400	16	64,5
125 5						
150 6						
200 8						
250 10						
300 12						
350 14						
400 16						
450 18						
500 20						
600 24						

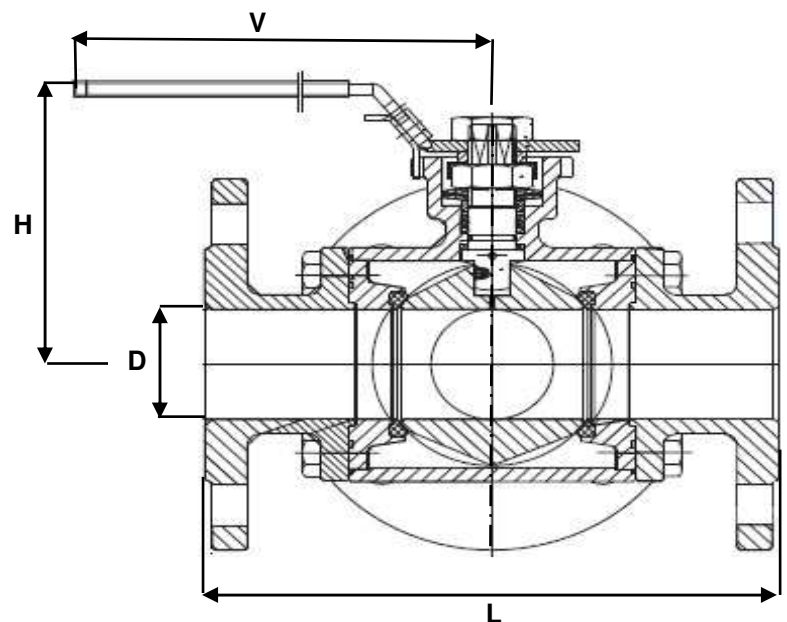

Poignée cadenassable

Perçage L ou T

Conditions de service maximum / Maximum working conditions

Température max. / Max. temperature 175°C **Pression max. / max. pressure** 40B
(ATTENTION ne s'agissant pas d'une pression / température associées, elle peut être déterminée par nos soins)

Matières / Matériaux

CORPS / BODY Acier A216 WCB
SPHERE / BALL Inox A351 CF8M
TIGE / STEM Inox 316
SIEGES / SEAT TFM 1600
P.ETOUPE / G.PACKING Inox 316

Options / Options

Actionneur pneumatique
 Servomoteur électrique