

Robinet Flotteur

Réf : 0732

FONTE - PN16 -

BRIDES

Sorties droite / équerre

97/23/CE

| Ø mm | D | L | H | B | C | Pds kgs |
|----------|-----|-----|-------|------|-----|------------|
| 8 1/4 | | | | | | |
| 10 3/8 | | | | | | |
| 15 1/2 | | | | | | |
| 20 3/4 | | | | | | |
| 25 1 | | | | | | |
| 32 1 1/4 | | | | | | |
| 40 1 1/2 | 40 | 230 | 255,5 | Ø220 | | 21,0 |
| 50 2 | 50 | 230 | 255,5 | Ø220 | | 21,0 |
| 65 2 1/2 | 65 | 290 | 285,5 | Ø220 | | 25,6 |
| 80 3 | 80 | 310 | 312 | 300 | 200 | 32,6 |
| 100 4 | 100 | 350 | 350 | 400 | 180 | 41,0 |
| 125 5 | 125 | 400 | 355 | 400 | 180 | 49,0 |
| 150 6 | 150 | 480 | 513 | 400 | 250 | 78,5 |
| 200 8 | 200 | 600 | 563 | 400 | 250 | 118 |
| 250 10 | 250 | 730 | 810 | 500 | 300 | 162 |
| 300 12 | 300 | 850 | 910 | 500 | 400 | 250 |
| 350 14 | | | | | | |
| 400 16 | | | | | | |
| 450 18 | | | | | | |
| 500 20 | | | | | | |
| 600 24 | | | | | | |

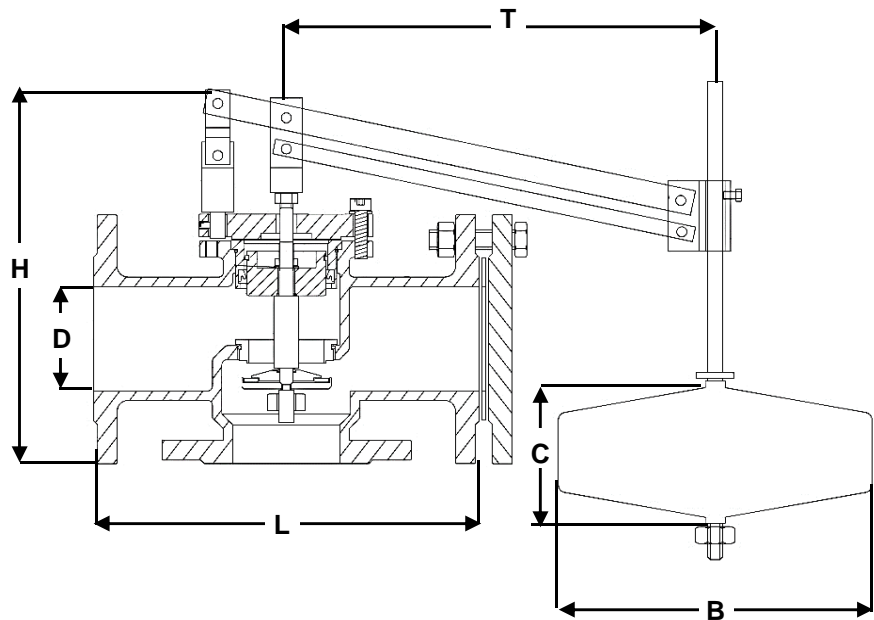

| | |
|------------------|------------|
| DN40 - 50 - 65 | T = 600mm |
| DN80 - 100 - 125 | T = 800mm |
| DN150 - 200 | T = 1000mm |
| DN250 | T = 1220mm |
| DN300 | T = 1400mm |

Conditions de service maximum / Maximum working conditions

Température max. / Max. temperature 70°C

Pression max. / max. pressure 16B

(ATTENTION ne s'agissant pas d'une pression / température associées, elle peut être déterminée par nos soins)

Matières / Matériaux

| | |
|------------------|--------------|
| CORPS / BODY | Fonte GS |
| SIEGE / SEAT | Inox 304 |
| FLOTTEUR / FLOAT | Inox 304 |
| LEVIER / LEVER | Acier zingué |

Options / Options

Brides avec perçage ANSI 150LBS